

Рекомендации по эксплуатации

1. Мебель рекомендуется эксплуатировать в проветриваемом, сухом помещении с температурой воздуха не ниже 10С и относительной влажностью не более 70%.
2. Мебель, транспортируемую в условиях минусовой температуры, при установке в помещении следует немедленно протереть сухой мягкой тканью как снаружи, так и внутри.
3. Мебель должна быть защищена от прямого попадания солнечных лучей, не должна размещаться вблизи отопительных приборов, сырых и холодных стен. Поверхность деталей мебели оберегать от попадания влаги, щелочей, ацетона, спирта и кислот, а также от механических повреждений. На поверхность мебели не следует ставить горячие предметы. При случайном попадании жидкости мебель немедленно протереть мягкой тканью. Удалять пыль с поверхности, облицованной специальными пленками, следует сухой мягкой тканью.
4. Зеркала и стекла рекомендуется чистить любыми средствами, предназначенными для этих целей.
5. В мебели, имеющей крепление болтами, винтами, шурупами, при ослаблении соединений, необходимо периодически подтягивать все крепёжные элементы.

При правильной эксплуатации изделия срок службы составляет 10 лет.

Внимание!

В случае обнаружения производственных дефектов обратитесь к продавцу с гарантийным талоном, заполненным по месту приобретения изделия. Гарантийный талон выписывается отдельным документом и заполняется продавцом на момент продажи изделия.

К сведению покупателя

Предприятие оставляет за собой право вносить изменения в конструктивные элементы мебели на основе внедрения передовых технологий, улучшающих качество выпускаемой продукции.

ИНСТРУКЦИЯ ПО СБОРКЕ И ЭКСПЛУАТАЦИИ

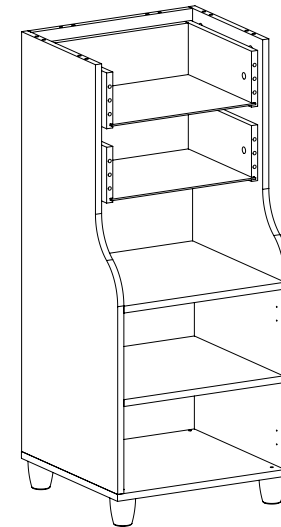

Мебель бытовая "Соня"

Шкаф комбинированный СО-18К
(корпус СО-18)

Габаритные размеры в мм,

460x450x1075

(длина; ширина; высота)

ГОСТ 16371-2014

В комплекте с фасадами СО-183

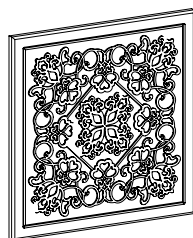
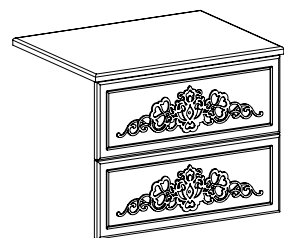
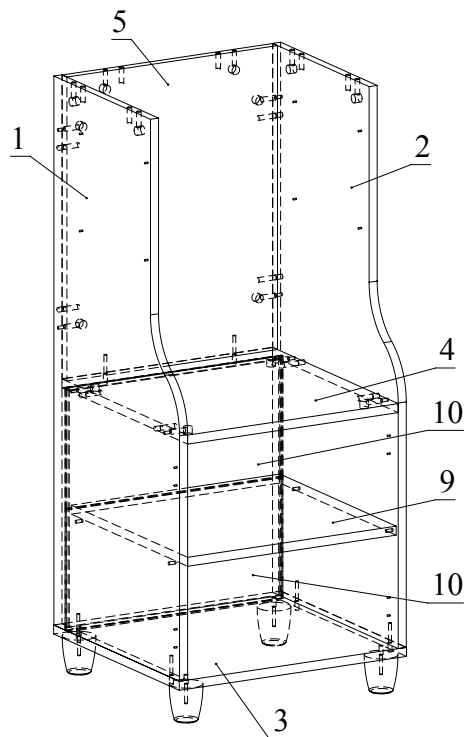

Фасады СО-183

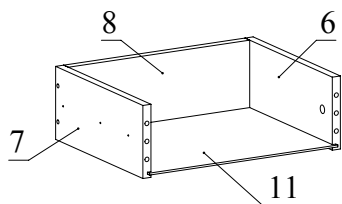

Ведомость деталей			
№	Ширина	Длина	Кол.
1	432	977	1
2	432	977	1
3	432	451	1
4	432	418	1
5	418	541	1
6	130	300	2
7	130	300	2
8	130	360	2
9	400	414	1
10	430	215	2
11	298	374	2
12	350	460	1
13	446	446	1
14	170	446	2

Ведомость комплектующих			
№	Рис.	Наименование	Кол.
1		Телескоп 300	4
2		Шуруп 3,5x16	28
3		Конфирмат 7x50	18
4		Заглушка конфирматная	18
5		Петля накладная	2
6		Шуруп 4x35	3
7		Головка минификса	18
8		Заглушка минификса	18
9		Шпилька минификса	18
10		Шкант	22
11		Полкодержатель 5/5	4
12		Ручка арабика	3
13		Ножка Арабика 2	4
14		Ключ конфирматный	1

Рекомендованный порядок сборки изделия

1. При помощи шурупов 3.5x16 установить направляющие длиной 300мм на боковины 1, 2 (Рис.1).
2. Вкрутить шпильки минификс в соответствующие плоскостные отверстия деталей 1, 2 и 1(СО-183). Вставьте головки минификс и шканты в детали 1, 2, 4, 5, 6, 7 (Рис. 2, 3).
3. Установите ответные части петель на деталь 1или 2, а сами петли на деталь 2 (СО-183) шурупами 3,5x16 (Рис. 4).
4. С помощью минификс и конфирматов соедините детали 1,2 и 4, 5 (Рис.5).
5. Вставьте детали 10 в пазы через профиль для ДВП. С помощью конфирматов прикрутите опоры на деталь 3 и соедините с деталями 1,2. С помощью минификс соедините деталь1 (СО-183) и 1,2,5 (Рис.6).
6. Соберите ящики. С помощью минификс прикрутите деталь 3 (СО-183). С помощью шурупа 4x35 прикрутите ручку (Рис.7).
7. Установите ответные части направляющих на ящики (Рис.8).
8. Вставьте ящики и установите дверь 2(СО-183). С помощью шурупа 4x35 прикрутите ручку (Рис.9).
9. Отрегулируйте петли (Рис.10).

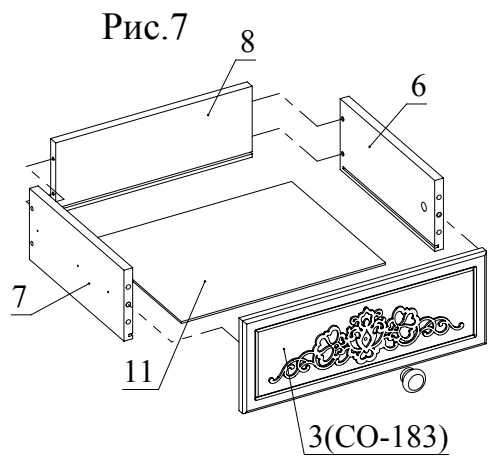

В комплекте с фасадами CO-183

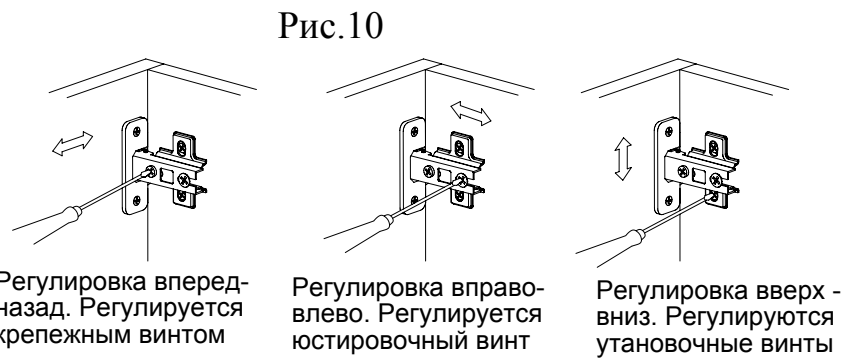
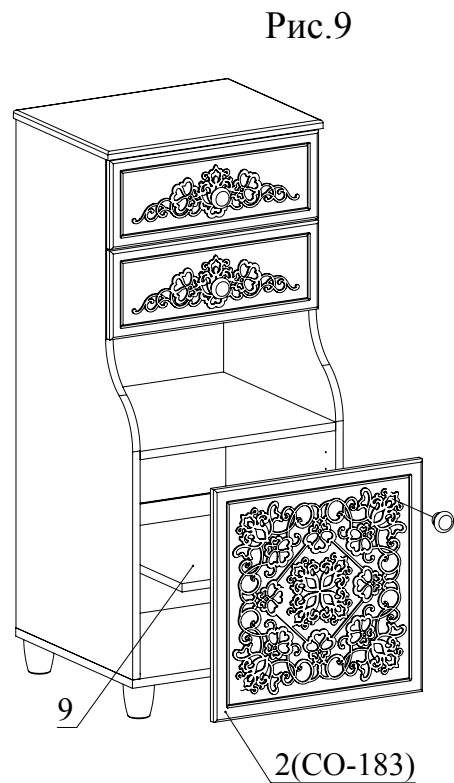
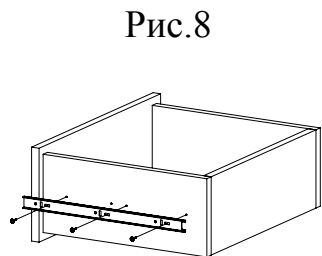

СО-18

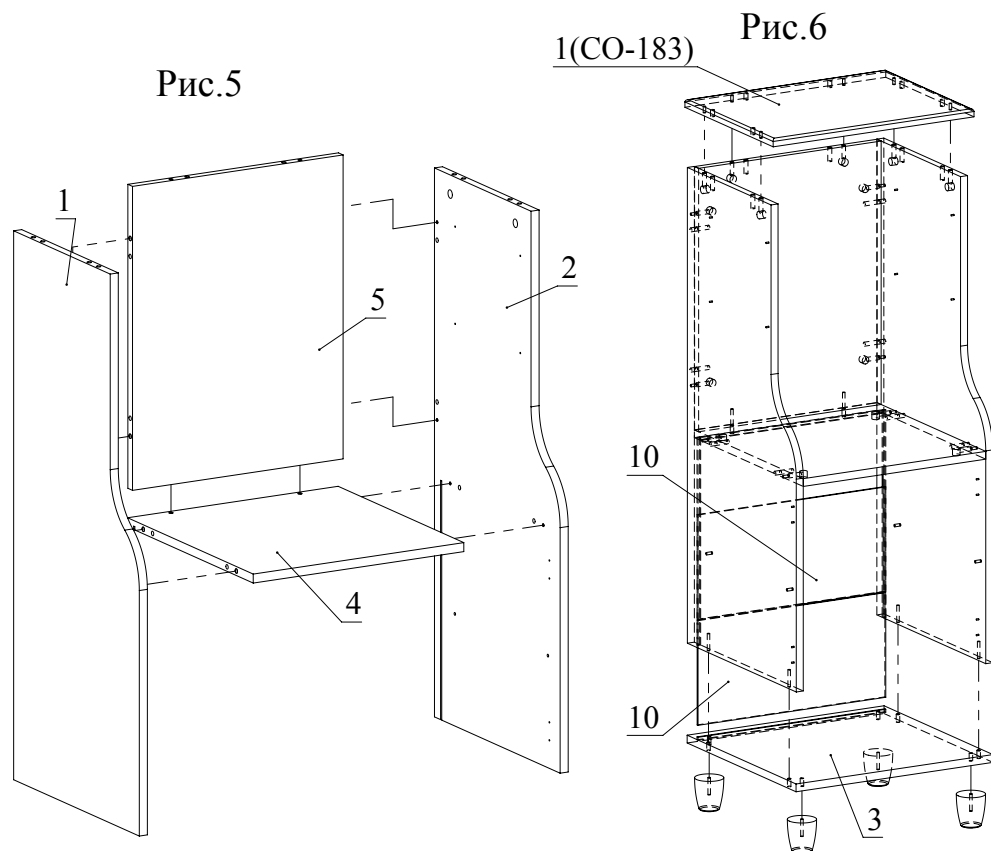
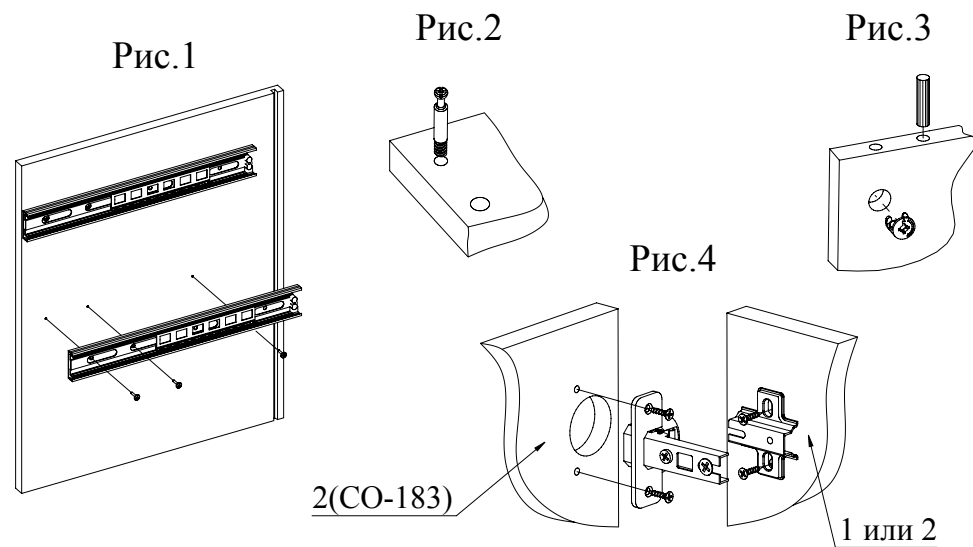

СО-18

-3-

-4-